



ISTITUTO COMPRENSIVO
FRANCESCO NEGRI

Via Gonzaga 21
Casale Monferrato 15033 (AL)

Tel. 0142-452313
Tel. 0142-460891

Fax 0142-599813
CF 91021470066



www.comprensivonegricasale.edu.it
e-mail alic824003@istruzione.it
PEC alic824003@pec.istruzione.it

Casale Monferrato, data protocollo

**FONDI STRUTTURALI EUROPEI – Programma Operativo Nazionale
“Per la scuola, competenze e ambienti per l’apprendimento” 2014-2020**

Asse II - Infrastrutture per l’istruzione – Fondo Europeo di Sviluppo Regionale (FESR) – REACT EU
OBIETTIVO SPECIFICO – 13.1: Facilitare una ripresa verde, digitale e resiliente dell’economia -
Azione 13.1.2 “Digital Board: trasformazione digitale nella didattica e nell’organizzazione”–
Avviso prot. n. 28966 del 06/09/2021 per la trasformazione digitale nella didattica e nell’organizzazione
Autorizzazione MIUR Prot. n. AOODGEFID-42550 del 02/11/2021

CODICE IDENTIFICATIVO PROGETTO: 13.1.2A-FESRPON-PI-2021-258

Titolo progetto “Dotazione di attrezzature per la trasformazione digitale della didattica e dell’
organizzazione scolastica”-

CUP C29J21048670006 CIG Z9D3602F2A

Il Dirigente Scolastico

- VISTA la comunicazione MI Prot. 42550 del 02/11/2021 con la quale è stato trasmesso il provvedimento di conferma del finanziamento di € 65.663,21 che costituisce formale autorizzazione all’avvio delle attività e l’inizio dell’ammissibilità dei costi finalizzati alla realizzazione del PON 13.1.2° FESRPON-PI-2021-258;
- VISTA la Delibera del Consiglio di Istituto n.13 del 15/12/2021 con la quale è stato approvato il Progetto;
- VISTA la variazione del PA 2021 disposta con provvedimento dirigenziale prot. 6644 del 07/12/2021;
- VISTO D.Lgs. 18 aprile 2016, n. 50, recante «*Codice dei contratti pubblici*», come modificato dal D.Lgs. 19 aprile 2017, n. 56 (cd. Correttivo) e dal D.L. 32 del 18 aprile 2019, convertito con modificazioni dalla Legge 14 giugno 2019, n. 55 (cd. Decreto Sblocca Cantieri) e ss.mm.ii;
- VISTO il Decreto Interministeriale n.129/2018, concernente “ *Regolamento concernente le Istruzioni generali sulla gestione amministrativo-contabile delle istituzioni scolastiche*”;
- CONSIDERATO l’Art. 36 (Contratti sotto soglia), c. 2, lett. a, del D.Lgs 18 aprile 2016, n. 50 come modificato dal D.Lgs 19 aprile 2017, n. 56 che prevede che “le stazioni appaltanti procedono all’affidamento di lavori, servizi e forniture ... per affidamenti di importo inferiore a 40.000 euro, mediante affidamento diretto, anche senza previa consultazione di due o più operatori economici”;
- VISTA la delibera n. 3 del Consiglio di Istituto del 09/02/2022 che ha stabilito il limite di euro 15.000,00 (iva esclusa), per gli affidamenti diretti per l’acquisto di beni e servizi ai sensi dell’art .36 comma 2 lettera a)
- CONSIDERATO che a seguito della stipula della RDO n 2939905 comprensiva dell’incremento della fornitura di un quinto ai sensi art 106 comma 12 D.Lgs 50/2016 si sono generate economie che consentono l’acquisto di accessori per i monitor interattivi (carrello porta monitor)
- RILEVATA la necessità di acquistare n. 1 carrello porta monitor interattivo touchscreen da 65” per la biblioteca della Scuola Sec. I° grado Leardi di Casale Monferrato

CONSTATATA l'assenza di Convenzioni Consip riguardanti carrelli porta monitor.

RITENUTO quindi di procedere all'acquisto di n. 1 carrello porta monitor interattivo touchscreen dallo stesso operatore economico specializzato che fornirà, a seguito della Rdo n. 2939905, i monitor interattivi touchscreen HELGI HV6531M, al fine di velocizzare ed ottimizzare le procedure di acquisto e di utilizzo.

PRESO ATTO che la spesa complessiva per la fornitura suddetta, compreso trasporto, montaggio e assemblaggio con il monitor è stimato in un massimo di €270,00 + IVA;

TENUTO CONTO che la stazione Appaltante ha già effettuato le verifiche volte ad accertare il possesso di requisiti di cui all'art. 80 e 83 Dlgs 50/2016 e di regolarità contributiva (DURC) della ditta Systema srl di Casale Monferrato aggiudicataria definitiva della Rdo n. 2939905;

TENUTO CONTO che trattandosi di affidamento ex art. 36, comma 2, lett. a) del Codice, l'Istituto non richiederà all'operatore la presentazione di una garanzia definitiva ai sensi dell'art. 103 del D.Lgs. 50/2016, per le seguenti ragioni:

“Trattasi di fornitura limitata che verrà liquidata solo a esecuzione del contratto”;

DECRETA

Art. 1

Tutto quanto in premessa indicata fa parte integrante e sostanziale del presente provvedimento.

Art. 2

Si delibera l'avvio della procedura di affidamento mediante ODA, ai sensi art. 36 comma 2 lett. a) Dlgs 50/2016 e ss.mm.ii, sulla piattaforma MEPA con la Ditta «SYSTEMA SRL» L.go Minatori 14 – 15033 Casale Monferrato (P. IVA 01159310067), azienda aggiudicataria della Rdo n. 2939905, per la fornitura di n.1 carrello porta monitor interattivo touchscreen HELGI HV6531M DA 65” (caratteristiche allegate).

Art. 3

L'importo oggetto della spesa per l'acquisizione di beni in affidamento diretto di cui all'Art. 2 è stimato in una cifra massima di **€270,00** + IVA 59,40 per un totale di euro 329,40;

La spesa sarà imputata, nel Programma Annuale 2022, sul progetto **A.A03.015.Digital Board: trasformazione digitale nella didattica e nell'organizzazione – Avviso 28966/202** che presenta una sufficiente disponibilità finanziaria.

Art. 4

Ai sensi dell'Art. 31 del D.lgs. n. 50/2016 e ss.mm.ii. e dell'Art. 5 della Legge 7 agosto 1990, n. 241 il Responsabile Unico del Procedimento è il Dirigente Scolastico.

Art. 5

Il presente provvedimento sarà pubblicato sul sito internet dell'Istituzione Scolastica ai sensi della normativa sulla trasparenza.

**La Dirigente Scolastic e Rup
Emanuela CAVALLI**

*Documento informatico firmato digitalmente ai
sensi del D.Lgs 82/2005 s.m.i. e norme
collegate, il quale sostituisce il documento
cartaceo e la firma autografa*



CARRELLO MOBILE

PER MONITOR FINO A 70"

CARRELLO mobile per monitor fino a 70". Regolabile in altezza manualmente con apposita manovella. Modello con colonna singola, mensola porta laptop e supporto per videocamera inclusi. Orientamento monitor orizzontale e verticale. Base ad H e Colore Nero.
HLG604722B

- Regolazione verticale dell'altezza: per il corretto posizionamento.
- La maniglia consente una rapida regolazione dell'altezza del carrello anche dopo l'installazione del monitor.
- Gestione dei cavi: mantiene tutto organizzato.
- Robusta base in acciaio.
- Ripiano per montaggio rapido: assicura una facile post-installazione e regolazione in altezza.

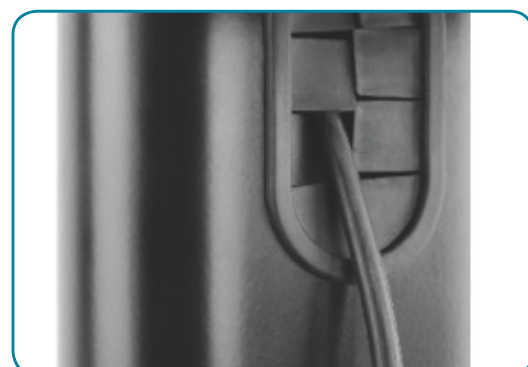
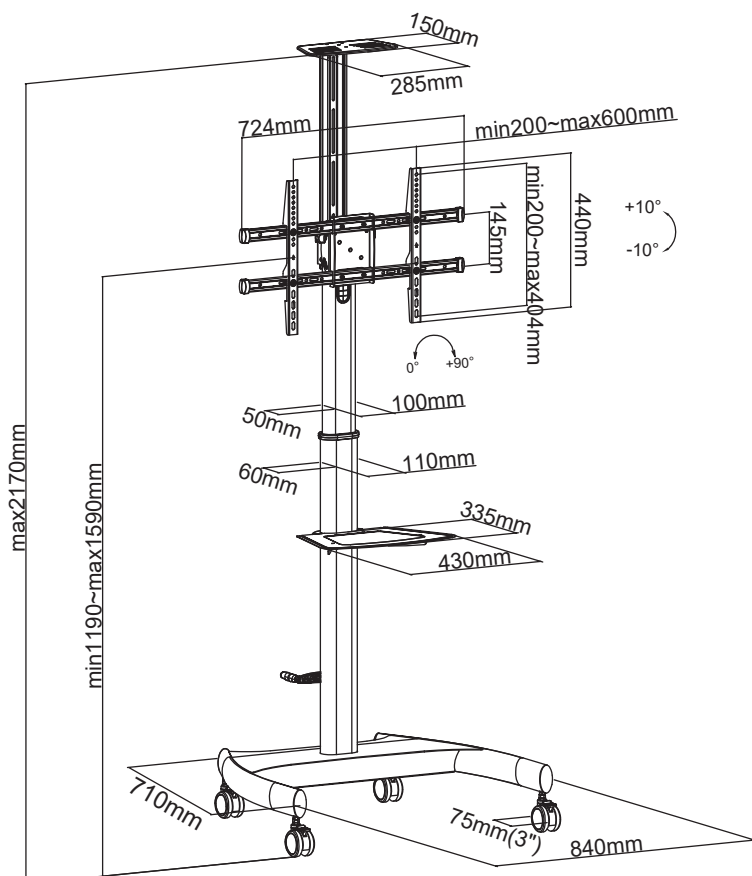

Dimensione max monitor	da 37" a 70"	
Regolazioni	Altezza	Manuale con manovella, 131~163 cm (dal pavimento al centro del monitor)
	Inclinazione	+/- 10°
	Orientamento	Orizzontale e Verticale (Landscape / Portrait mode)
Mensole	Inferiore	33,5x43cm (Per notebook, player etc.)
	Superiore	15x28,5 cm, altezza massima 221 cm (per videocamera)
VESA Compatibili	200x200, 300x200, 300x300, 400x200, 400x300, 400x400, 600x400	
Portata max	Mensola AV	5kg (11lbs)
	Rack telecamera	5kg (11lbs)
	Staffe monitor	50kg (110lbs)
Colore	Ardesia nera	
Interasse staffa	20~60 cm (L) - 20~40,4 cm (A)	
Garanzia	2 anni on center	

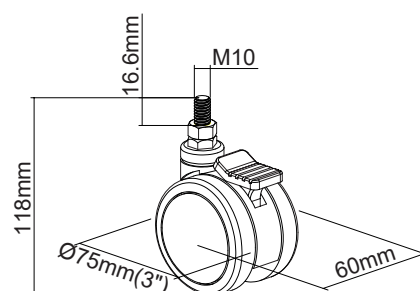

Le ruote di dimensioni extra large facilitano lo spostamento del carrello